

SV 130/2

Side channel blowers

- double stage, air-cooled
- with pedestal

Seitenkanal-Verdichter

- zweistufig, luftgekühlt
- mit Standfuß

Soufflant à canal latéral

- double-étagées, refroidies par air
- avec pied

Soffianti a canale laterale

- doppiostadio, raffreddate ad aria
- con piedistallo

Compresores de canal lateral

- dos etapas, refrigerado por aire
- con pie



SV 130/2 incl. pedestal and optional rubber buffers

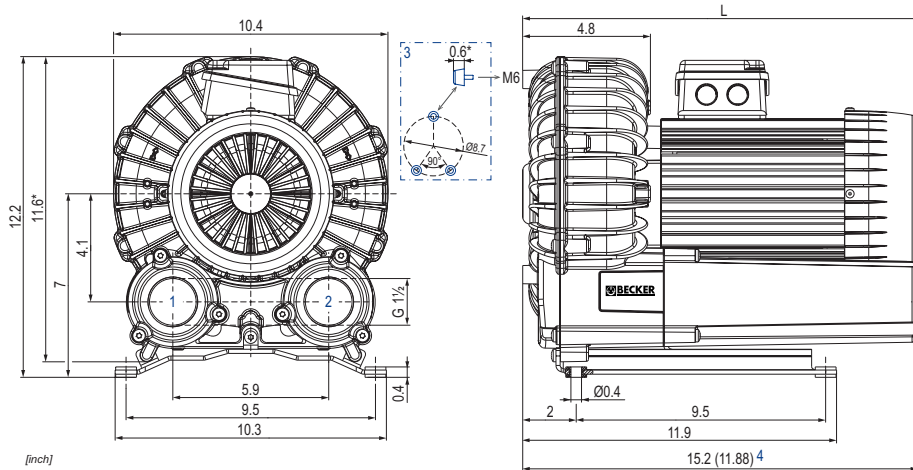

- 1 Vacuum connection
Sauganschluss
Raccord vide
Raccordo aspirazione
Conexión de vacío
- 2 Pressure connection
Druckanschluss
Raccord pression
Raccordo pressione
Conexión presión
- 3 Rubber buffer position (optional)
Gummipufferposition (optional)
Position de tampon en caoutchouc (optionnel)
Posizione del respingente in gomma (opzionale)
Posición del tope de goma (opcional)
- 4 Short silencers (optional)
Kurze Schalldämpfer (optional)
Silencieux courts (optionnel)
Silenziatori corti (opzionale)
Silenciadores cortos (opcional)

CFM		in. H ₂ O		PSIG		hp		Ⓜ	L	lbs	dB(A) ¹⁾	
50 Hz	60 Hz	50 Hz	60 Hz	50 Hz	60 Hz	50 Hz	60 Hz		inch		50 Hz	60 Hz
41	50	64.3	56.3	2.3	2.0	0.7	0.9	1-4	14.5/15.7 (3~1~)	47.4	59.9 (42.2 in. H ₂ O)	59.4 (32.2 in. H ₂ O)
		100.5	92.4	3.6	3.3	1.0	1.2	5-8	15.1	49.6	60.4 (66.3 in. H ₂ O)	60.0 (58.3 in. H ₂ O)
		160.8	156.8	5.8	5.7	1.5	1.7	9-12	15.2	50.7	59.8 (106.5 in. H ₂ O)	62.7 (94.5 in. H ₂ O)

Ⓜ		50 Hz					60 Hz					Ne		
		hp	V	rpm	A	hp	V	rpm	A					
1	0.7/0.9 hp	3~	0.7	Δ230/Y400	IE3	2895	2.1/1.21	0.9	Δ265/Y460 Δ230/Y400	IE3 -	3515 3493	2.15/1.24 2.31/1.34	UL/CSA IP55 • ISO F • bimetal	41489201601000TA
2		3~	-	-	-	-	0.9	YY230/Y460 YY208	IE3 -	3515 3493	2.5/1.25 2.58	UL/CSA IP55 • ISO F • bimetal	41589207601000TA	
3		3~	0.7	Δ200/Y350	IE3	2903	2.42/1.4	0.9	Δ220/Y380-400 Δ200/Y350	IE3 -	3518 3496	2.53/1.48-1.46 2.71/1.56	IP55 • ISO F • bimetal	41489285601000TA
4	1.0/1.2 hp	1~	0.7	230	-	2892	3.35	0.9	230	-	3443	3.97	UL/CSA IP55 • ISO F • bimetal	41429227601000TA
5		3~	1.0	Δ230/Y400	IE3	2888	2.68/1.55	1.2	Δ265/Y460 Δ230/Y400	IE3 -	3503 3470	2.72/1.57 3.0/1.72	UL/CSA IP55 • ISO F • bimetal	41689201601000TA
6		3~	-	-	-	-	-	1.2	YY230/Y460 YY208	IE3 -	3505 3493	3.4/1.7 3.47	UL/CSA IP55 • ISO F • bimetal	41789207601000TA
7	1.5/1.7 hp	3~	1.0	Δ200/Y350	IE3	2893	3.43/1.98	1.2	Δ220/Y380-400 Δ200/Y350	IE3 -	3505 3458	3.3/1.95-1.92 3.59/2.07	IP55 • ISO F • bimetal	41689285601000TA
8		1~	1.0	230	-	-	-	1.2	230	-	-	-	IP55 • ISO F • bimetal	-
9		3~	1.5	Δ230/Y400	IE3	2870	4.3/2.5	1.7	Δ265/Y460 Δ230/Y400	IE3 -	3460 3395	4.3/2.5 4.7/2.7	UL/CSA IP55 • ISO F • bimetal	41889201602000GZ
10	1.5/1.7 hp	3~	-	-	-	-	-	1.7	YY230/Y460 YY208	IE3 -	3465 3430	4.8/2.4 5.0	UL/CSA IP55 • ISO F • bimetal	41989207602000GZ
11		3~	1.5	Δ200/Y350	IE3	2875	5.0/2.9	1.7	Δ220/Y380-400 Δ200/Y350	IE3 -	3462 3405	5.0/2.9-3.0 5.2/3.0	IP55 • ISO F • bimetal	41889285602000GZ
12	1~	1.5	230	-	2855	6.7	1.7	230	-	3375	7.9	UL/CSA IP55 • ISO F • bimetal	41829227602000GZ	

1) DIN EN ISO 3744 (KpA = 3 dB(A)) interval of 1m, at medium load, both connection sides piped

* Device dimensions without pedestal under the silencer, with rubber buffers on the enclosure cover

DIN EN ISO 3744 (KpA = 3 dB(A)) Abstand von 1m, bei mittlerer Belastung, beide Seiten abgeleitet
Geräteabmaße ohne Standfuß unter den Schalldämpfern, mit Gummipuffern am Gehäuseendeckel

DIN EN ISO 3744 (KpA = 3 dB(A)) intervalle de 1m, à régime moyen, avec dérivation des deux côtés
Dimension d'appareil sans pieds sous les silencieux, avec tampons en caoutchouc sur le couvercle

DIN EN ISO 3744 (KpA = 3 dB(A)) intervallo di 1m, a medio regime, entrambi i lati derivati
Dimensioni del dispositivo senza piedistallo sotto gli insonorizzatori, con respingenti in gomma sul coperchio dell'alloggiamento

DIN EN ISO 3744 (KpA = 3 dB(A)) intervalo de 1m, en media carga, derivados de ambos lados
Dimensiones del aparato sin pie bajo los silenciadores, con topos de goma en la tapa de la carcasa

• Dimensions in inch

Maßangaben in inch

Mesures en inch

Misure in inch

Dimensiones en inch



WWW.BECKER-INTERNATIONAL.COM

Right of modification reserved
Änderungen vorbehalten
Sous réserve des modifications
Sotto riserva di modificazioni
Derecho a modificaciones reservado

07.03.2018

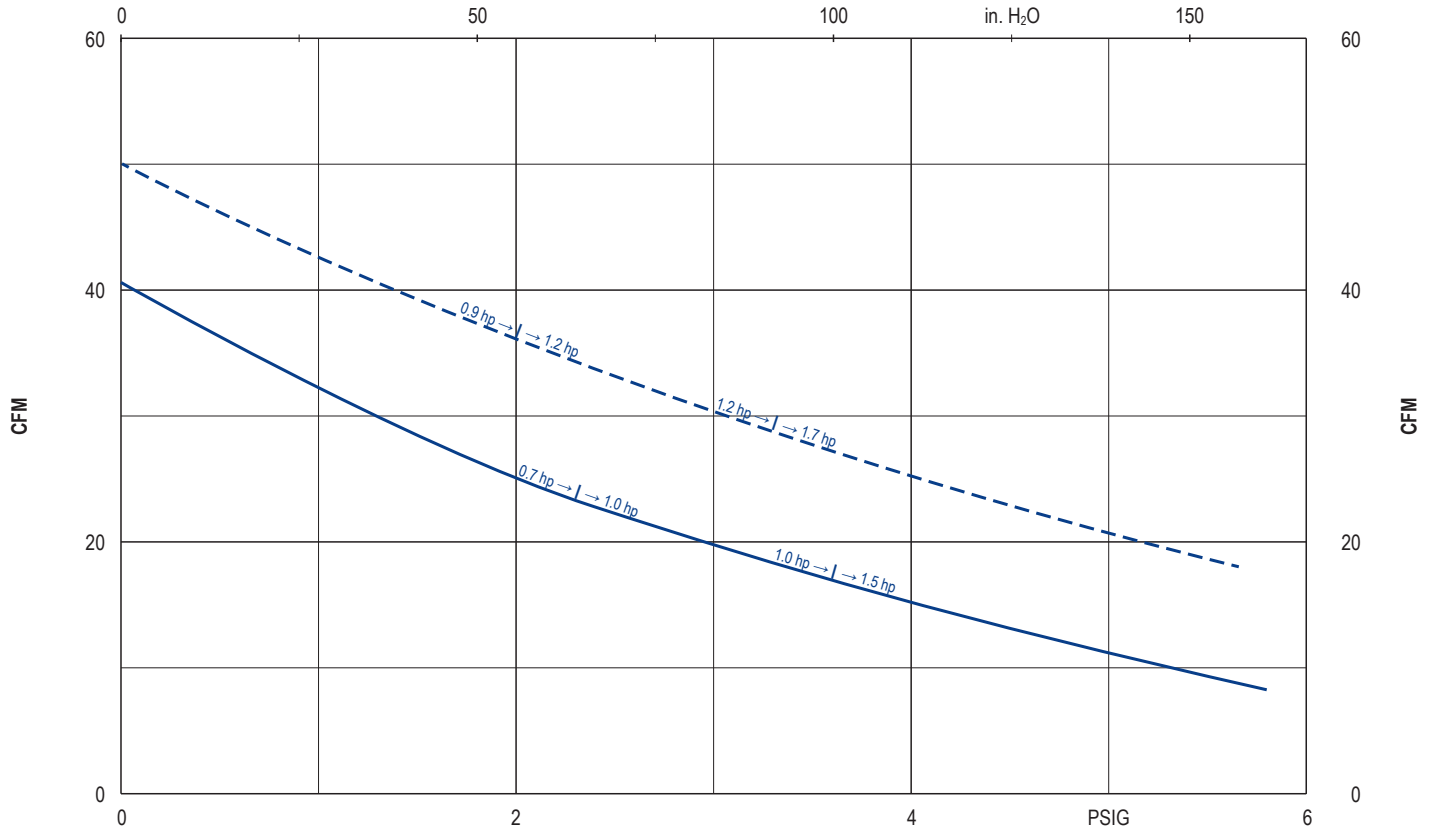

Exhaust air temperature • Ablufttemperatur • Température d'air à l'échappement
Temperatura dell'aria scarica • Temperatura del aire de escape

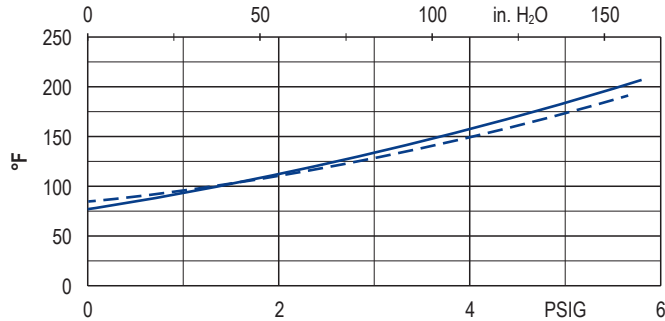

Motor shaft power • Wellenleistung • Puissance du moteur axe
Potenza del motore albero • Capacidad de eje del motor

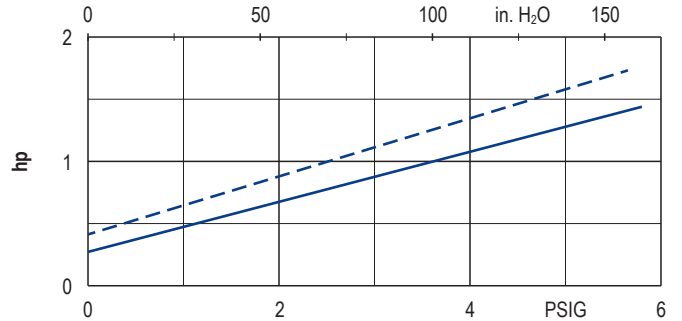

— 50 Hz
- - - 60 Hz

▪ Reference data (atmosphère) ▪ Tolerance
Bezugsdaten (Atmosphäre) Toleranz
Référéce (atmosphère) Tolérance
Rifermento (atmosfera) Tolleranza
Referencia (atmosférica) Tolerancia
0 PSIG, 68°F
±10 %

Variants/Accessories

- with internal safety valve
- with internal or external suction filter
- with increased corrosion protection
- without pedestal under the silencers, with rubber buffers on the enclosure cover
- with short silencers

Varianten/Zubehör

- mit internem Sicherheitsventil
- mit internem oder externem Ansaugfilter
- mit erhöhtem Korrosionsschutz
- ohne Standfuß unter den Schalldämpfern, mit Gummipuffern am Gehäusedeckel
- mit kurzen Schalldämpfern

Variantes/Accessoires

- avec soupape de sécurité interne
- avec filtre d'aspiration interne ou externe
- avec protection accrue contre la corrosion
- sans pieds sous les silencieux, avec tampons en caoutchouc sur le couvercle
- avec silencieux courts

Varianti/Accessori

- con valvola di sicurezza interno
- con filtro di aspirazione interno o esterno
- con una maggiore protezione anti-corrosione
- senza piedistallo sotto gli insonorizzatori, con respingenti in gomma sul coperchio dell'alloggiamento
- con silenziatori corti

Variantes/Accesorios

- con válvula de seguridad interna
- con filtro de aspiración interna o externo
- con el aumento de protección contra la corrosión
- sin pie bajo los silenciadores, con topes de goma en la tapa de la carcasa
- con silenciadores cortos



with frequency inverter

mit Frequenzumformer

avec convertisseur de fréquence

con convertitore di frequenza

con variador de frecuencia

performance data / dimensions can differ combinations on request

Leistungsdaten / Abmessungen können abweichen Kombinationen auf Anfrage

données de performance / mesures peuvent différer combinaisons sur demande

dati di performance / misure possono differire combinazioni su richiesta

datos de rendimiento / dimensiones pueden diferir combinaciones a petición



WWW.BECKER-INTERNATIONAL.COM

Right of modification reserved
Änderungen vorbehalten
Sous réserve des modifications
Sotto riserva di modificazioni
Derecho a modificaciones reservado 07.03.2018

SV 130

Pressure accessories

- internal pressure safety valve and/or
- internal suction filter in a vacuum-sealed filter housing

Druck-Zubehör

- internes Drucksicherheitsventil und/oder
- interner Ansaugfilter in einem vakuumdichten Filtergehäuse

Accessoires de pression

- soupape de sécurité pression interne et/ou
- filtre d'aspiration interne dans un boîtier de filtre au vide

Accessori per pressione

- valvola di sicurezza pressione interno e/o
- filtro di aspirazione interno in una scatola del filtro di aspirazione a tenuta di vuoto

Accesorios de presión

- válvula de seguridad presión interna y/o
- filtro de aspiración interna en carcasa de filtro hermética al vacío

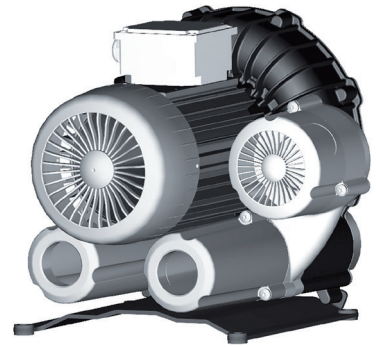

SV 130 incl. pressure safety valve

SV 130/1 & SV 130/2

- With ECO pressure safety valve
- Mit ECO Drucksicherheitsventil
- Avec soupape de sécurité pression ECO
- Con valvola di sicurezza pressione ECO
- Con válvula de seguridad presión ECO

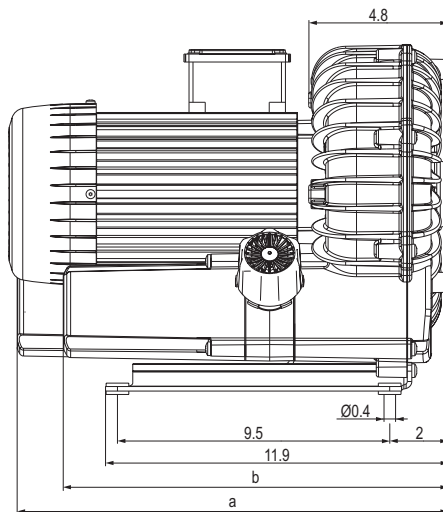

SV 130/1 & SV 130/2

- With pressure safety valve
- Mit Drucksicherheitsventil
- Avec soupape de sécurité pression
- Con valvola di sicurezza pressione
- Con válvula de seguridad presión

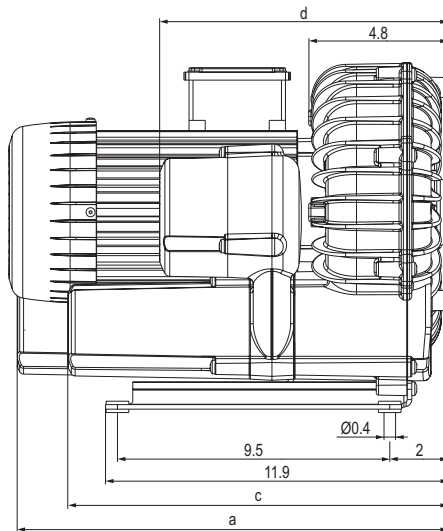

	inch			
	a	b	c	d
SV 130/1	15.0	13.4	13.2	10.0
SV 130/2	15.2	13.6	13.4	10.2

- | | | | | |
|--|---|--|---|--|
| 1) Vacuum connection | Sauganschluss | Raccord vide | Raccordo aspirazione | Conexión de vacío |
| 2) Pressure connection | Druckanschluss | Raccord pression | Raccordo pressione | Conexión presión |
| • The motor lengths can be found in the device data sheet. | Die Motorlängen sind dem Gerätedatenblatt zu entnehmen. | Les longueurs de moteur sont indiquées dans la fiche de données de l'appareil. | Per le lunghezze dei motori, fare riferimento alle schede tecniche dei dispositivi. | Las longitudes de motor se indican en la ficha técnica de características del aparato. |
| • Dimensions in inch | Maßangaben in inch | Mesures en inch | Misure in inch | Dimensiones en inch |

SV 130

Pressure accessories

- internal pressure safety valve and/or
- internal suction filter in a vacuum-sealed filter housing

Druck-Zubehör

- internes Drucksicherheitsventil und/oder
- interner Ansaugfilter in einem vakuumdichten Filtergehäuse

Accessoires de pression

- soupape de sécurité pression interne et/ou
- filtre d'aspiration interne dans un boîtier de filtre au vide

Accessori per pressione

- valvola di sicurezza pressione interno e/o
- filtro di aspirazione interno in una scatola del filtro di aspirazione a tenuta di vuoto

Accesorios de presión

- válvula de seguridad presión interna y/o
- filtro de aspiración interna en carcasa de filtro hermética al vacío

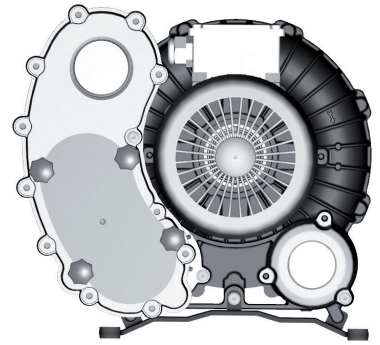

SV 130 incl. suction filter

SV 130/1 & SV 130/2

With suction filter

Mit Ansaugfilter

Avec filtre d'aspiration

Con filtro di aspirazione

Con filtro de aspiración

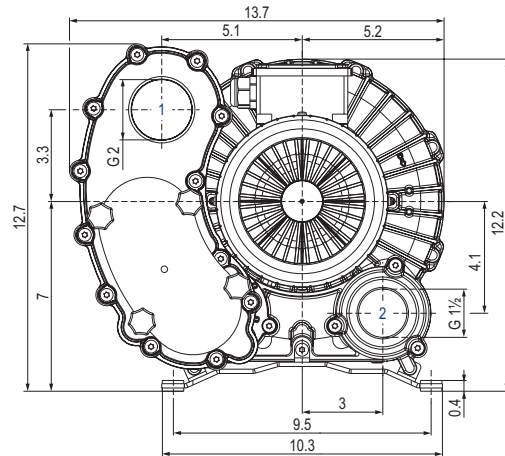
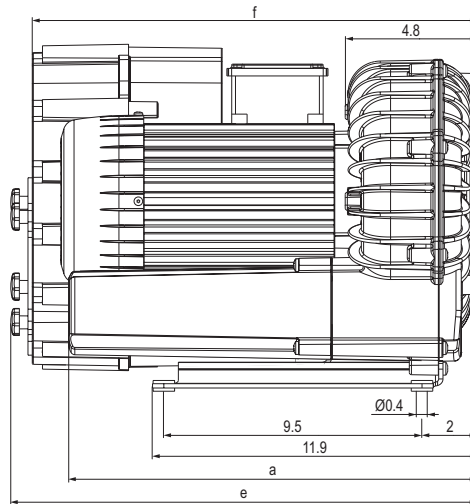

SV 130/1 & SV 130/2

With pressure safety valve and suction filter

Mit Drucksicherheitsventil und Ansaugfilter

Avec soupape de sécurité pression et filtre d'aspiration

Con valvola di sicurezza pressione e filtro di aspirazione

Con válvula de seguridad presión y filtro de aspiración

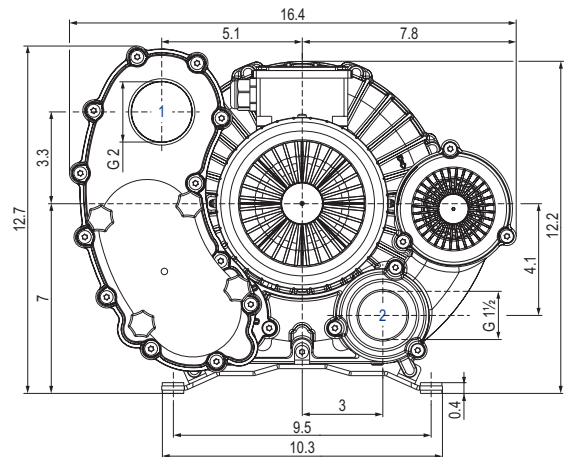
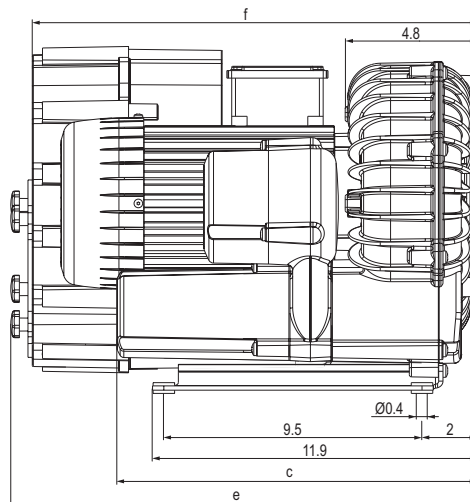

	inch		
	a	e	f
SV 130/1	15.0	17.1	16.3
SV 130/2	15.2	17.3	16.5

1) Vacuum connection	Sauganschluss	Raccord vide	Raccordo aspirazione	Conexión de vacío
2) Pressure connection	Druckanschluss	Raccord pression	Raccordo pressione	Conexión presión
• Suction filter	Ansaugfilter	Filtre d'aspiration	Filtro di aspirazione	Filtro de aspiración
Cartridge: 90951070000 (paper)	Patrone: 90951070000 (Papier)	Cartouche: 90951070000 (papier)	Cartuccia: 90951070000 (carta)	Cartucho: 90951070000 (papel)
90951070001 (polyester)	90951070001 (Polyester)	90951070001 (polyester)	90951070001 (poliestere)	90951070001 (poliéster)
Space for removing filter housing (removal height): ≈ 10.3 inch	Platz für Filtergehäuseentfernung (Ausbauhöhe): ≈ 10.3 inch	Place pour extraction du boîtier de filtre (hauteur de dégagement): ≈ 10.3 inch	Ingombro per rimozione custodia filtro (quota di smontaggio): ≈ 10.3 inch	Espacio para quitar carcasa del filtro (altura de desmontaje): ≈ 10.3 inch
• The motor lengths can be found in the device data sheet.	Die Motorlängen sind dem Gerätedatenblatt zu entnehmen.	Les longueurs de moteur sont indiquées dans la fiche de données de l'appareil.	Per le lunghezze dei motori, fare riferimento alle schede tecniche dei dispositivi.	Las longitudes de motor se indican en la ficha técnica de características del aparato.
• Dimensions in inch	Maßangaben in inch	Mesures en inch	Misure in inch	Dimensiones en inch