

U 5.200

Rotary vane vacuum pumps

- oil-lubricated and air-cooled
- incl. integrated non return valve, integrated gas ballast valve and oil filter

Drehschieber-Vakuumpumpen

- ölgeschmiert und luftgekühlt
- inkl. integriertem Rückschlagventil, integriertem Gasballastventil und Ölfilter

Pompes à vide à palettes

- lubrifiées et refroidies par air
- incl. soupape anti-retour intégré, soupape de l'este d'air intégré et filtre à huile

Pompe per vuoto a palette

- lubrificate ad olio e raffreddate ad aria
- incl. valvola non ritorno integrato, valvola di zavorratrice integrato e filtro olio

Bombas de vacío de paletas

- con aceite y refrigerado por aire
- incl. válvula antirretorno, válvula de lastre de gas y filtro de aceite

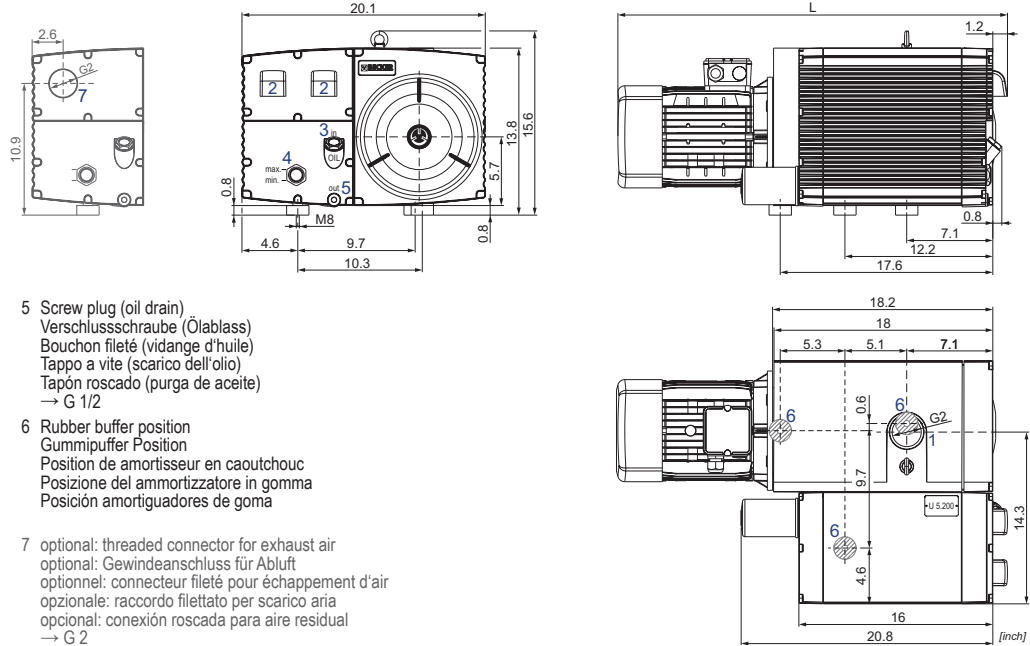

- Vacuum connection
Sauganschluss
Raccord vide
Raccordo aspirazione
Conexión de vacío
→ G 2
- Exhaust air (diverter)
Abluft (Umlenkklappe)
Échappement d'air (bouchon de déflexion)
Scarico aria (cap deflessione)
Aire residual (tapa de deflexión)
- Oil filler cap
Öleinfülldeckel
Bouchon de remplissage d'huile
Tappo di rabbocco dell'olio
Tapa de llenado de aceite
→ G 3/4
- Oil sight glass
Ölschauglas
Voyant d'huile
Spia livello olio
Cristal mirilla de aceite
→ G 1
- Screw plug (oil drain)
Verschlusschraube (Ölablass)
Bouchon fileté (vidange d'huile)
Tappo a vite (scarico dell'olio)
Tapón roscado (purga de aceite)
→ G 1/2
- Rubber buffer position
Gummipuffer Position
Position de amortisseur en caoutchouc
Posizione del ammortizzatore in gomma
Posición amortiguadores de goma
- optional: threaded connector for exhaust air
optional: Gewindeanschluss für Abluft
optionnel: connecteur fileté pour échappement d'air
opzionale: raccordo filettato per scarico aria
opcional: conexión roscada para aire residual
→ G 2

CFM ¹⁾		TORR ²⁾		hp 3~		(M)	lbs	L	dB(A) ³⁾		U.S. gal. ⁴⁾
50 Hz	60 Hz	50 Hz	60 Hz	50 Hz	60 Hz			inch	50 Hz	60 Hz	
118	141	<0.075 (0.375 ⁵⁾) - 75	<0.075 (0.375 ⁵⁾) - 75	5.4	6.4	1-4	224.9	32.3	72	74	1.32
		<0.075 (0.375 ⁵⁾) - 300	<0.075 (0.375 ⁵⁾) - 300	7.4	8.9	5-6	266.8	34.8			

(M)	50 Hz				60 Hz				Ne				
hp	V ±10%	rpm	A	hp	V ±10%	rpm	A						
1	5.4	Δ230/Y400	IE3	1450	14.9/8.6	6.4	Δ265/Y460 Δ230/Y400	IE3	1740 1710	14.8/8.5 16.0/9.2	UL/CSA IP55 • ISO F • bimetal	42689422301114RE	
2						6.4	YY230/Y460 208	IE3	1740 1710		UL/CSA IP55 • ISO F • bimetal	42789407301114RE	
3	5.4/6.4 hp	5.4	Δ200/Y350			6.4	Δ220/Y380-400 Δ200/Y350	IE3	1740 1710		UL/CSA IP55 • ISO F • bimetal	42689453301114RE	
4						6.4	Δ400	IE3	1740	9.8	UL/CSA IP55 • ISO F • bimetal	42789454301114RE	
5	7.4/8.9 hp	7.4	Δ230/Y400	IE3	1465	20.9/12.1	8.9	Δ265/Y460 Δ230/Y400	IE3	1765 1755	20.4/11.8 22.8/13.2	IP55 • ISO F • bimetal	42889422300003RE
6		7.4	Δ400	IE3	1468	12.3	Δ460 Δ400	IE3	1764 1751	12.0 12.4	IP55 • ISO F • bimetal	42889490300003RE	

- Nominal capacity
 - For continuous operation
 - DIN EN ISO 3744 (KpA = 3 dB(A)) interval of 39.4inch, at medium load, both connection sides piped
 - Becker Lube: M 100 (mineral), S 100 (synthetic) + SL 100 (food)
US market: SS100 (semisynthetic) + PS100 (synthetic PAO)
 - 0.375 Torr with opened gas ballast valve; water vapour tolerance: max. 5.25 Torr; water vapour capacity: max. 0.079 U.S.gal./h (at 185°F operating temperature)
 - Dimensions in inch
- Nennsaugvermögen
Für Dauerbetrieb
DIN EN ISO 3744 (KpA = 3 dB(A)) Abstand von 39.4inch, bei mittlerer Belastung, beide Seiten abgeleitet
Becker Lube: M 100 (mineral), S 100 (synthetic) + SL 100 (food)
US Markt: SS100 (semisynthetic) + PS100 (synthetic PAO)
0.375 Torr mit geöffnetem Gasballastventil; Wasserdampfverträglichkeit: max. 5.25 Torr; Wasserdampfkapazität: max. 0.079 U.S.gal./h (bei 185°F Betriebstemperatur)
Maßangaben in inch
- Débit nominal d'aspiration
Pour en service continu
DIN EN ISO 3744 (KpA = 3 dB(A)) intervalle de 39.4inch, à régime moyen, avec dérivation des deux côtés
Becker Lube: M 100 (mineral), S 100 (synthetic) + SL 100 (food)
US marché: SS100 (semisynthetic) + PS100 (synthetic PAO)
0.375 Torr avec soupape de l'este d'air ouverte; vapeur d'eau admissible: max. 5.25 Torr; capacité de la vapeur d'eau: max. 0.079 U.S.gal./h (à 185°F température de service)
Mesures en inch
- Portat nominale
Per servizio continuo
DIN EN ISO 3744 (KpA = 3 dB(A)) intervallo di 39.4inch, a medio regime, entrambi i lati derivati
Becker Lube: M 100 (mineral), S 100 (synthetic) + SL 100 (food)
US mercato: SS100 (semisynthetic) + PS100 (synthetic PAO)
0.375 Torr con valvola di zavorratrice aperta; vapore acqueo: mas. 5.25 Torr quantità vapore acqueo: mas. 0.079 U.S.gal./h; (a 185°F temp. di funzionamento)
Misure in inch
- Capacidad nominal
Para el funcionamiento continuo
DIN EN ISO 3744 (KpA = 3 dB(A)) intervalo de 39.4inch, en media carga, derivados de ambos lados
Becker Lube: M 100 (mineral), S 100 (synthetic) + SL 100 (food)
US mercado: SS100 (semisynthetic) + PS100 (synthetic PAO)
0.375 Torr con válvula de lastre de gas abierto; tolerancia al vapor de agua: max. 5.25 Torr; capacidad de vapor de agua: max. 0.079 U.S.gal./h; (a 185°F de temp. de funcionamiento)
Dimensiones en inch

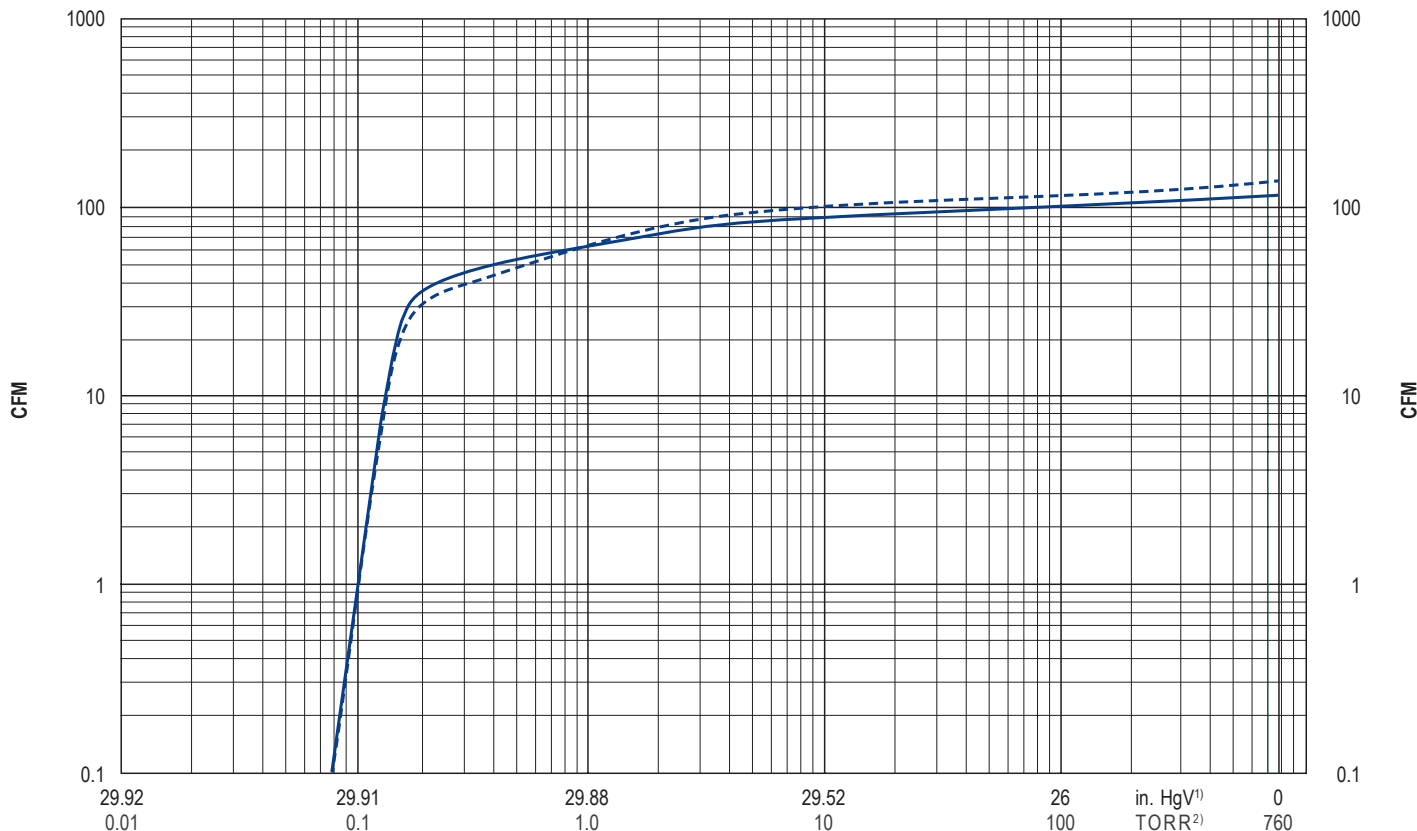

Exhaust air temperature • Ablufttemperatur • Température d'air à l'échappement
Temperatura dell'aria scarica • Temperatura del aire de escape

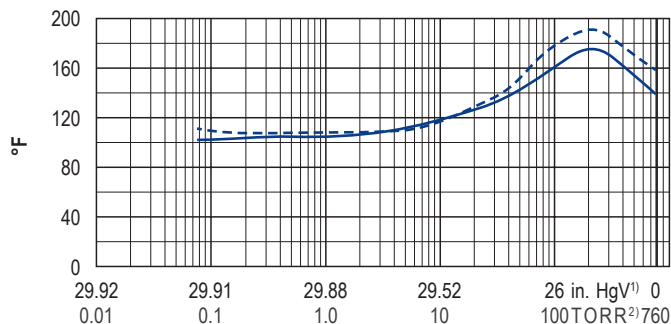

Motor shaft power • Wellenleistung • Puissance du moteur axe
Potenza del motore albero • Capacidad de eje del motor

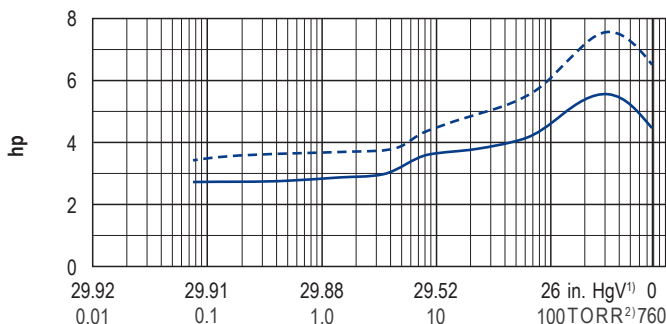

— 50 Hz
- - - 60 Hz

refers to the intake pressure
bezogen auf den Ansaugdruck
se réfère à la pression d'aspiration
riferirsi al pressione d'aspirazione
referido a la presión atmosférica

▪ Reference data (atmosphere) Tolerance
Bezugsdaten (Atmosphäre) Toleranz
Référence (atmosphère) Tolérance
Riferimento (atmosfera) Tolleranza
Referencia (atmosférica) Tolerancia

0 in. HgV, 68°F ±5 %

Variants/Accessories

- gas ballast valve for increased water vapour tolerance (2.25 Torr); water vapour tolerance: max. 37.5 Torr; water vapour capacity: max. 0.528 U.S.gal./h (at 185°F operating temperature)
- suction filter
- PT100 temperature sensor for pump temperature
- temperature monitor for oil temp.
- maintenance indicator for oil separating element
- oil level switch (monitoring)
- threaded connector for exhaust air G 2

Varianten/Zubehör

- Gasballastventil für erhöhte Wasserdampfverträglichkeit (2.25 Torr); Wasserdampfverträglichkeit: max. 37.5 Torr; Wasserdampfkapazität: max. 0.528 U.S.gal./h (bei 185°F Betriebstemperatur)
- Ansaugfilter
- PT100 Temperaturfühler für Pumpentemperatur
- Temperaturwächter für Öltemp.
- Wartungsanzeiger für Luftentölelemente
- Niveaugeber (Ölstandsüberwachung)
- Gewindeanschluss für Abluft G 2

Variantes/Accessoires

- soupape de l'este d'air pour une tolérance accrue de la vapeur d'eau (2.25 Torr); vapeur d'eau admissible: max. 37.5 Torr; capacité de la vapeur d'eau: max. 0.528 U.S.-gal./h (à 185°F temp. de service)
- filtre d'aspiration
- PT100 sonde de température pour température de la pompe
- moniteur de température pour température de l'huile
- indicateur d'entretien pour cartouches séparation d'huile
- capteur de niveau (moniteur)
- connecteur fileté pour échappement d'air G 2

Varianti/Accessori

- valvola di zavorratrice per una maggiore tolleranza al vapore acqueo (2.25 Torr); vapore acqueo: mas. 37.5 Torr; quantità vapore acqueo: mas. 0.528 U.S.gal./h (a 185°F temp. di funzionamento)
- filtro di aspirazione
- PT100 tastatore temperature per temperatura della pompa
- dispositivo di controllo della temp. per temperature dell'olio
- indicatore di manutenzione per cartucce separatrici d'olio
- sensore di livello (dispositivo)
- raccordo filettato per scarico aria G 2

Variantes/Accesorios

- válvula de lastre de gas para aumentar la tolerancia al vapor de agua (2.25 Torr); tolerancia al vapor de agua: max. 37.5 Torr; capacidad de vapor de agua: 0.528 U.S.gal./h (a 185°F de temperatura de funcionamiento)
- filtro de aspiración
- filtro de aspiración para temperatura de la bomba
- monitor de temperatura (termostato) para temperatura del aceite
- indicador del mantenimiento para cartuchos de separación de aceite
- transmisor de nivel (control)
- conexión roscada para aire residual G 2

Performance data / dimensions can differ
Combinations on request

Leistungsdaten / Abmessungen können abweichen
Kombinationen auf Anfrage

Données de performance / mesures peuvent différer
Combinaisons sur demande

Dati di performance / misure possono differire
Combinazioni su richiesta

Datos de rendimiento / dimensiones pueden diferir
Combinaciones a petición



U 5.165 & U 5.200

Variants for additional accessories

Varianten für weiteres Zubehör

Variantes pour accessoires supplémentaires

Varianti per accessori adicional

Variantes para accesorios adicionales

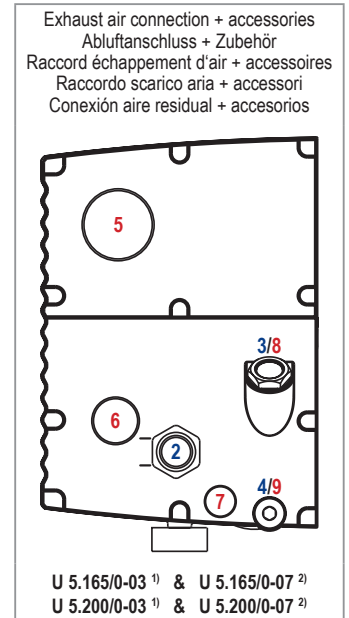
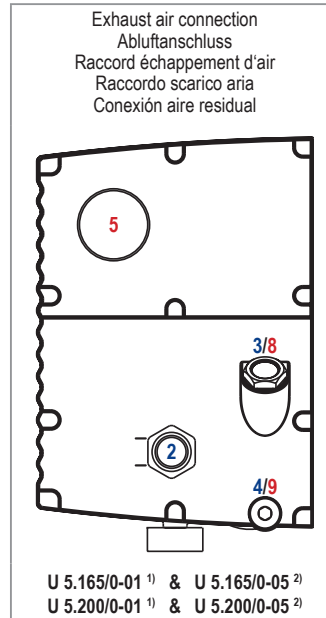
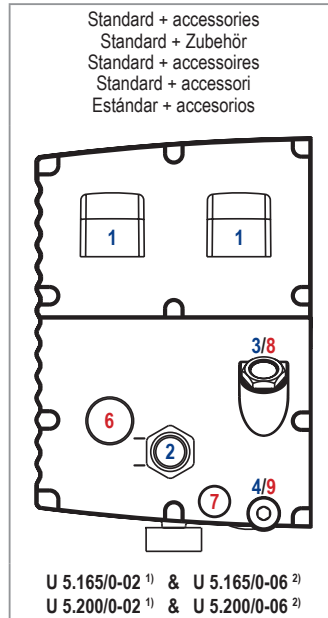
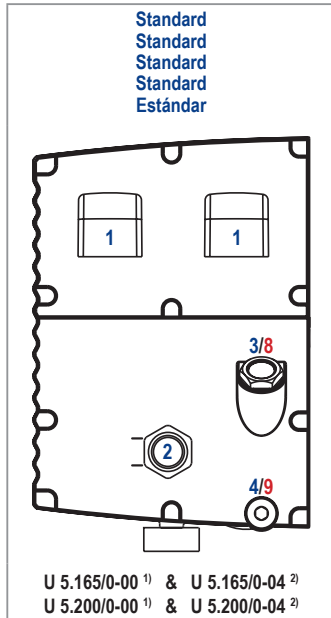
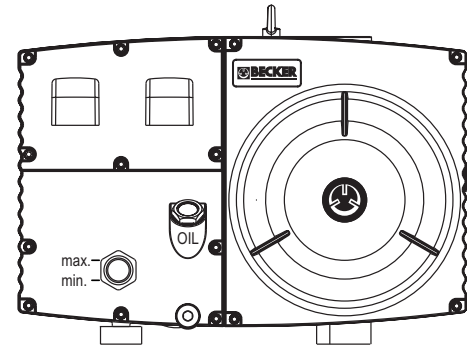

¹⁾ incl. standard gas ballast valve
inkl. Standard Gasballastventil
incl. soupape de l'este d'air standard
incl. valvola di zavorratrice standard
incl. válvula de lastre de gas estándar
(0.5 mbar abs.)

²⁾ incl. gas ballast valve for increased water vapour tolerance
inkl. Gasballastventil für erhöhte Wasserdampfverträglichkeit
incl. soupape de l'este d'air pour une tolérance accrue de la vapeur d'eau
incl. valvola di zavorratrice per una maggiore tolleranza al vapore acqueo
incl. válvula de lastre de gas para aumentar la tolerancia al vapor de agua
(3.0 mbar abs.)

1 Diverter
Umleenkappe
Bouchon de déflexion
Cap deflessione
Tapa de deflexión

3 Oil filler cap
Öleinfülldeckel
Bouchon de remplissage d'huile
Tappo di rabbocco dell'olio
Tapa de llenado de aceite
→ G 3/4

5 Exhaust air connection
Abluftanschluss
Raccord échappement d'air
Raccordo scarico aria
Conexión aire residual
→ G 2

7 Oil temperature monitor
Öltemperaturwächter
Moniteur de température de l'huile
Dispositivo di controllo della temperatura dell'olio
Monitor de temperatura del aceite (termostato)
→ G 1/2

8 Maintenance indicator for oil separating elements
Wartungsanzeiger für Luftentölemente
Indicateur d'entretien pour cartouches séparation d'huile
Indicatore di manutenzione per cartucce separatrici d'olio
Indicador del mantenimiento para cartuchos de separación de aceite
→ G 3/4

9 Ball valve with locking and hose connector (19 mm)
Kugelhahn mit Arretierung und Schlauchstutzen (19 mm)
Robinet à rotule avec arrêt et raccord de tuyau flexibles (19 mm)
Rubinetto a sfera con dispositivo di ritenzione e manicotto per tubi flessibili (19 mm)
Grifo esférico con enclavamiento y empalme para tuberías (19 mm)
→ G 1/2

2 Oil sight glass
Ölschauglas
Voyant d'huile
Spia livello olio
Cristal mirilla de aceite
→ G 1

4 Screw plug (oil drain)
Verschlusschraube (Ölablass)
Bouchon fileté (vidange d'huile)
Tappo a vite (scarico dell'olio)
Tapón roscado (purga de aceite)
→ G 1/2

6 Oil level switch
Niveaugeber
Capteur de niveau
Sensore di livello
Transmisor de nivel
→ G 1

