

# VXLF 2.500

## X-Series for x-tra operating hours

- Rotary vane vacuum pumps, oil-free and air-cooled
- incl. integrated suction filter, vacuum relief valve and blow off valve

## X-Serie für x-tra Betriebsstunden

- Drehschieber-Vakuumpumpen, trockenlaufend und luftgekühlt
- inkl. integriertem Ansaugfilter, Vakuumsicherheitsventil und Abblaseventil

## X-Série pour les heures de travail x-tra

- Pompes à vide à palettes, fonctionnant à sec et refroidies par air
- incl. filtre d'aspiration intégré, soupape de sécurité vide et soupape d'échappement

## X-Serie per x-tra ore operative

- Pompe per vuoto a palette, funzionanti a secco e raffreddate ad aria
- incl. filtro di aspirazione integrato, valvola di sicurezza vuoto e valvola di sfizio

## X-Series para las horas de funcionamiento x-tra

- Bombas de vacío de paletas, sin aceite y refrigerado por aire
- incl. filtro de aspiración integrado, válvula de seguridad de vacío y válvula de escape



fig.: VTLF 2.400

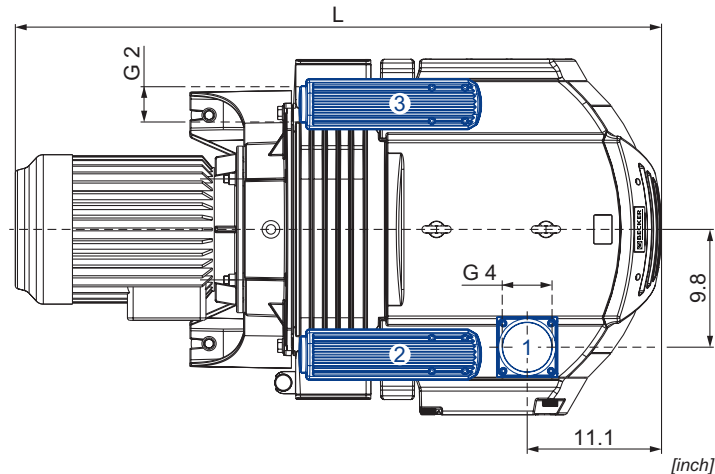
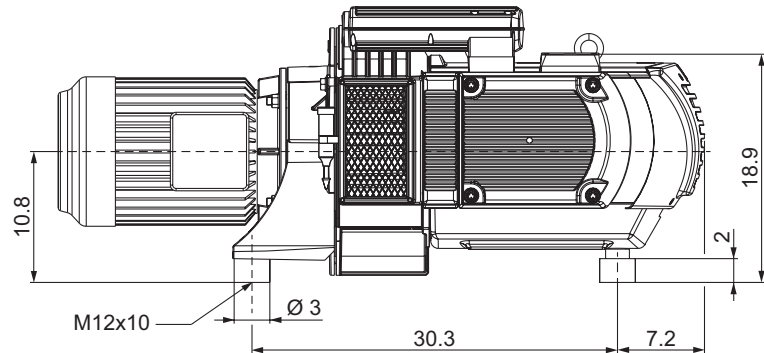
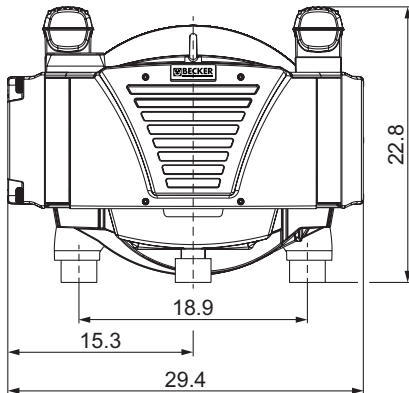

- 1 Vacuum connection  
Sauganschluss  
Raccord vide  
Raccordo aspirazione  
Conexión de vacío
- 2 Vacuum relief valve with silencer  
Vakuumsicherheitsventil mit Schalldämpfer  
Soupape de sécurité vide avec silencieux  
Valvola di sicurezza vuoto con silenziatore  
Válvula de seguridad de vacío con silenciador
- 3 Exhaust air silencer  
Abblaseventil mit Schalldämpfer  
Silencieux échappement d'air  
Silenziatore scarico aria  
Silenciador de escape de aire

CFM		in. HgV		hp 3~		lbs	dB(A) <sup>1)</sup>	
50 Hz	60 Hz	50 Hz	60 Hz	50 Hz	60 Hz		50 Hz	60 Hz
291	336	22.1	22.1	14.8	17.7	546.8 + (M)	79	80

(M)	50 Hz				60 Hz				lbs		Ne	L inch		
	hp	V	rpm	A	hp	V	rpm	A						
3~	14.8	Δ400	IE3	978	24.9	17.7	Δ460 Δ400	IE3 -	1185 1180	25.0 27.3	359.4	IP55 • ISO F • bimetal	43289690300003TA	58.2
3~	-	-	-	-	17.7	YY230/Y460 YY208	IE3 -	1185 1180	50.6/25.3 52.9	358.3	UL (E235514) • CSA • CC (329B) IP55 • ISO F • bimetal	43389607300114TA	58.2	
3~	14.8	Δ200/Y350	IE3	985	45.9/26.5	17.7	Δ220/Y380-400 Δ200/Y350	IE3 -	1185 1177	49.0/28.3-27.2 52.8/30.5	359.4	UL (E235514) • CSA • CC (329B) IP55 • ISO F • bimetal	43289653300114TA	57.9
3~	-	-	-	-	17.7	Δ400	IE3	1185	27.8/16.1	359.4	UL (E235514) • CSA • CC (329B) IP55 • ISO F • bimetal	43389654300114TA	58.2	

1) DIN EN ISO 3744 (KpA = 3 dB(A))  
interval of 39.4 inch, at medium load,  
both connection sides piped

DIN EN ISO 3744 (KpA = 3 dB(A))  
Abstand von 39.4 inch, bei mittlerer  
Belastung, beide Seiten abgeleitet

DIN EN ISO 3744 (KpA = 3 dB(A))  
intervalle de 39.4 inch, à régime  
moyen, avec dérivation des deux côtés

DIN EN ISO 3744 (KpA = 3 dB(A))  
intervallo di 39.4 inch, a medio regime,  
entrambi i lati derivati

DIN EN ISO 3744 (KpA = 3 dB(A))  
intervalo de 39.4 inch, en media carga,  
derivados de ambos lados

• Dimensions in inch

Maßangaben in inch

Mesures en inch

Misure in inch

Dimensiones en inch

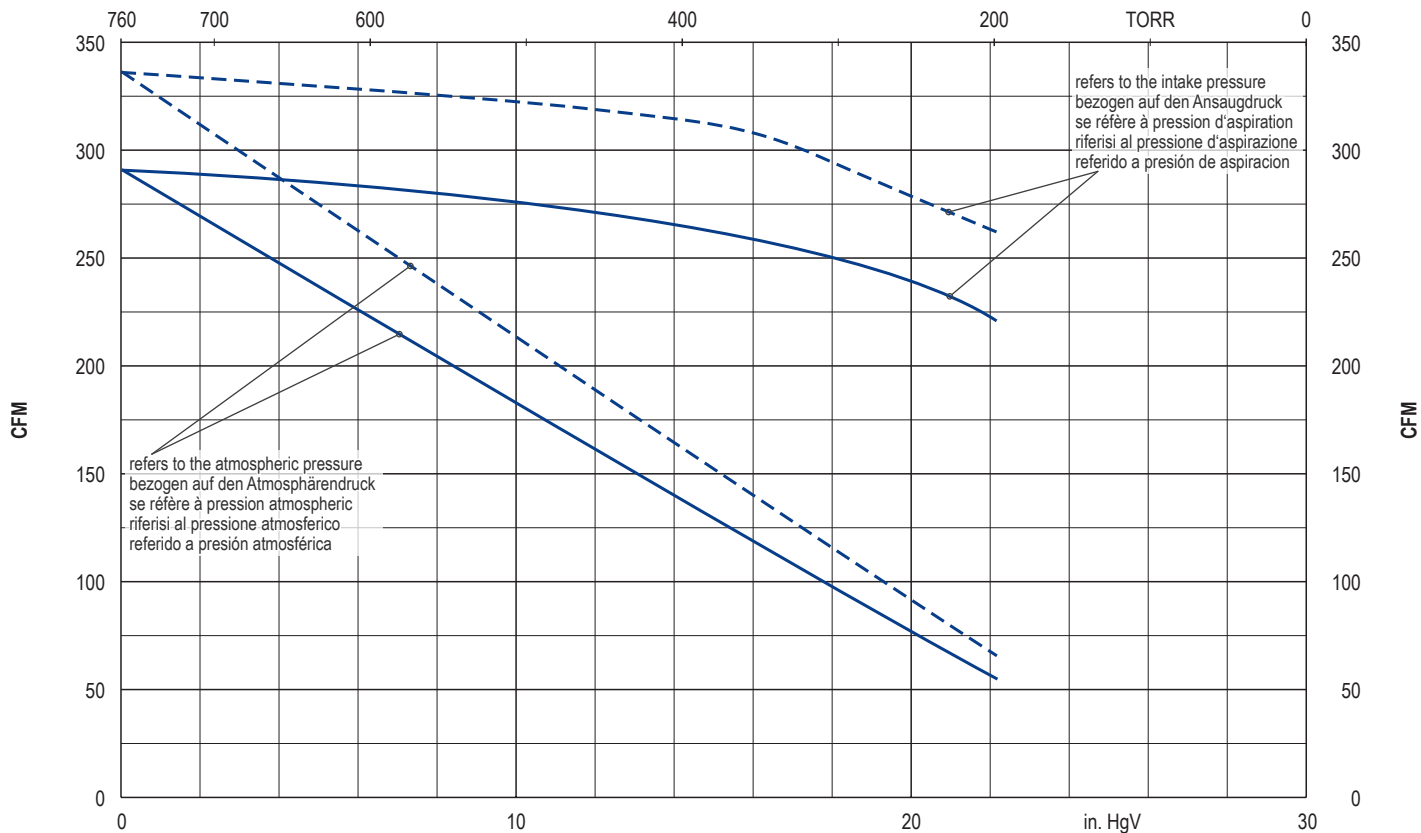

Exhaust air temperature • Ablufttemperatur • Température d'air à l'échappement  
Temperatura dell'aria scarica • Temperatura del aire de escape

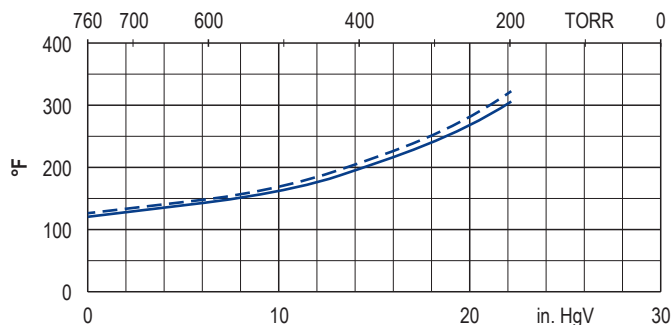

Motor shaft power • Wellenleistung • Puissance du moteur axe  
Potenza del motore albero • Capacidad de eje del motor

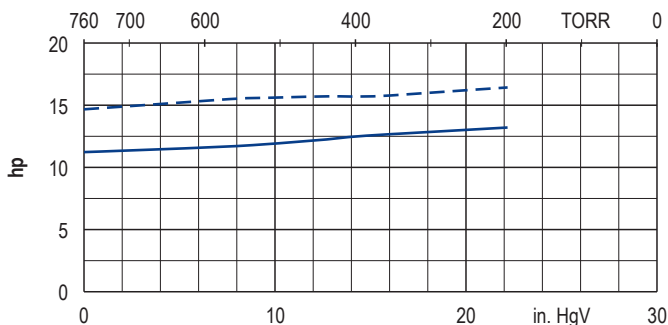

— 50 Hz  
- - 60 Hz

• Reference data (atmosphere) • Bezugsdaten (Atmosphäre) • Référence (atmosphère) • Riferimento (atmosfera) • Referencia (atmosférica) • 0 in. HgV, 68°F, ±5 %  
• Tolerance • Toleranz • Tolérance • Tolleranza • Tolerancia

Variants/Accessories

- Integrated non return valve
- External suction filter
- Sound proof box SH 12
- As standard pump (VTLF 2.500)

Varianten/Zubehör

- Integriertes Rückschlagventil
- Externer Ansaugfilter
- Schallhaube SH 12
- Als Standardpumpe (VTLF 2.500)

Variantes/Accessoires

- Soupape anti-retour intégrée
- Filtre d'aspiration externe
- Caisse d'insonorisation SH 12
- Comme une pompe standard (VTLF 2.500)

Varianti/Accessori

- Valvole non ritorno integrata
- Filtro di aspirazione esterno
- Casse insonorizzanti SH 12
- Come una pompa standard (VTLF 2.500)

Variantes/Accessorios

- Válvula de retención integrada
- Filtro de aspiración externo
- Caja a prueba de sonido SH 12
- Como una bomba estándar (VTLF 2.500)



VTLF 2.500/0-400 with frequency inverter

VTLF 2.500/0-400 mit Frequenzumrichter

VTLF 2.500/0-400 avec convertisseur de fréquence

VTLF 2.500/0-400 con convertitore di frequenza

VTLF 2.500/0-400 con variador de frecuencia

Performance data / dimensions can differ  
Combinations on request

Leistungsdaten / Abmessungen können abweichen  
Kombinationen auf Anfrage

Données de performance / mesures peuvent différer  
Combinaisons sur demande

Dati di performance / misure possono differire  
Combinazioni su richiesta

Datos de rendimiento / dimensiones pueden diferir  
Combinaciones a petición

